

LU8SPUE-S30***-0M18T12 P=150

LC8SE4E6060-**O-0M18T12/02

LC8SE4A6060-**O-0M18T12

LU8SPOG-0M22

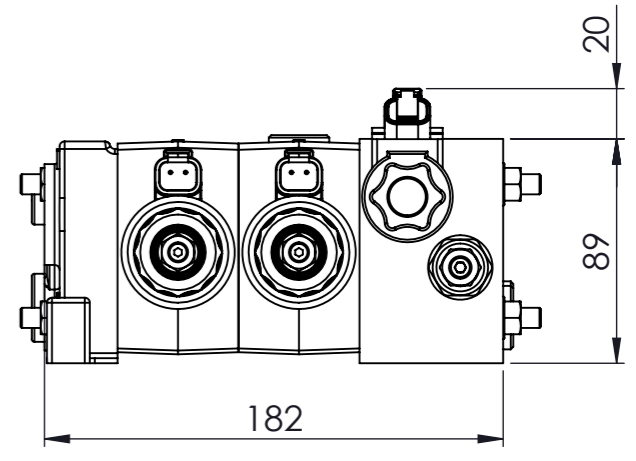
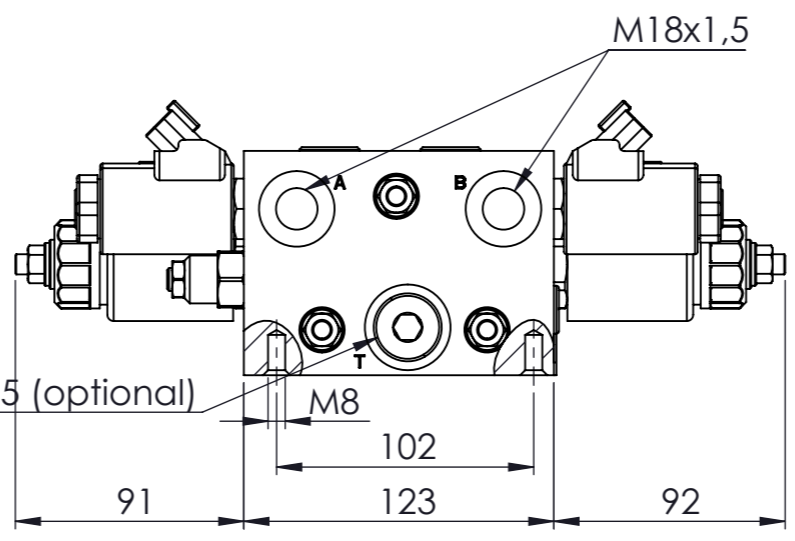

Leistungsdaten	
Qmax Eingang	120 l/min
Qmax Verbraucher	60 l/min
pmax Druck	250 bar
Betriebsspannung	12 V
Betriebstemperatur	-25...+80°C

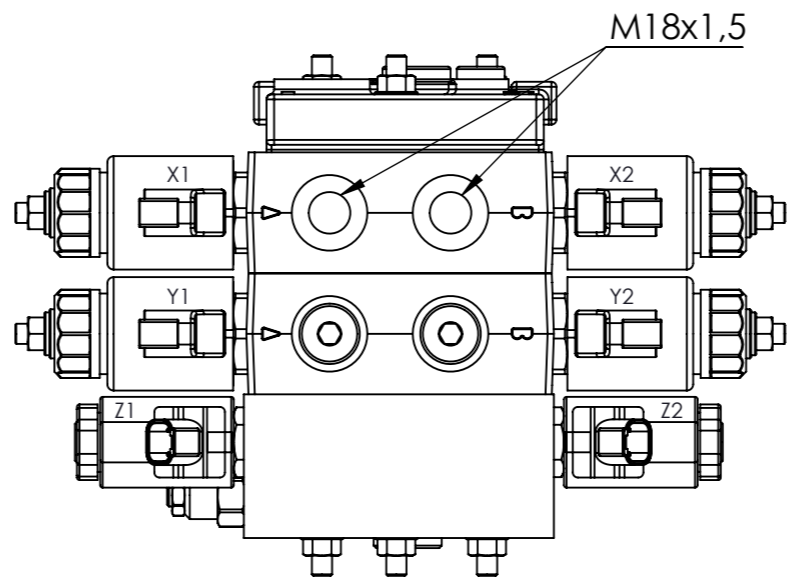

Anschlussbelegung		
Anschluss 1	X1/X2	X-Achse (Schaufel schütten/schöpfen)
Anschluss 2	Y1/Y2	Y-Achse (Schwinge heben/senken)
Anschluss 3	Z1/Z2	Schwimmstellung
Anschluss 4		2x Umschaltventil (optional)

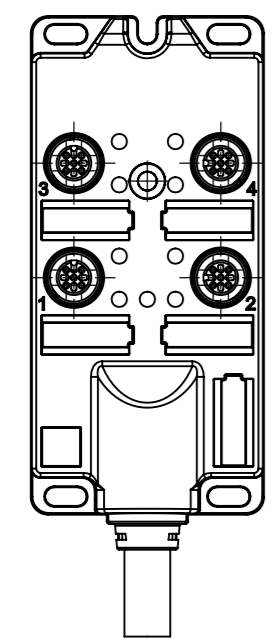

Belegung Passivverteiler 4-fach

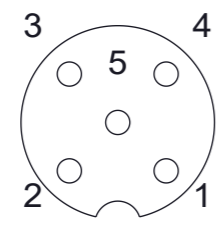

4	GY
4	BN/GN
2	YE
3	WH/GN
2	GN
2	RD/BU
2	WH
1	GY/PK
2	BN
1	BU
-3	GN/YE
+1	
5	

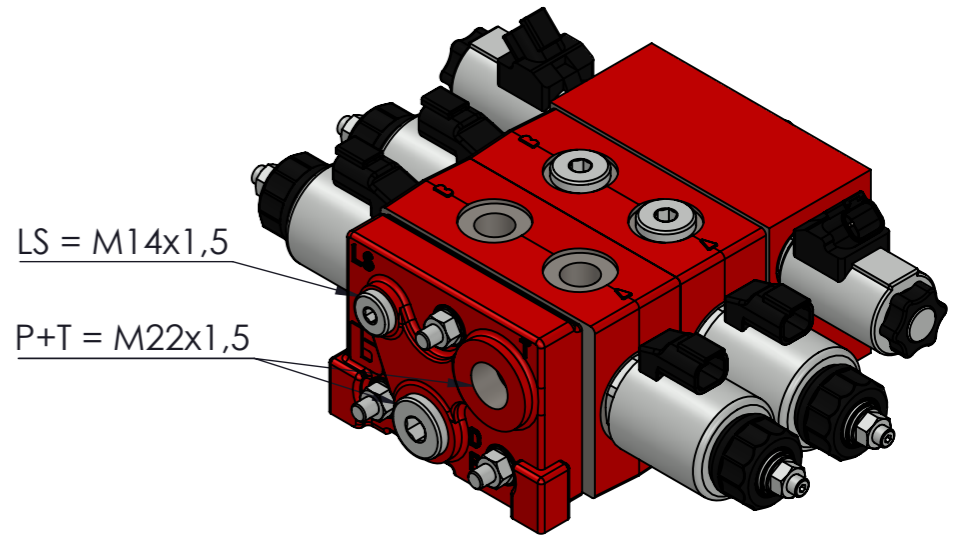
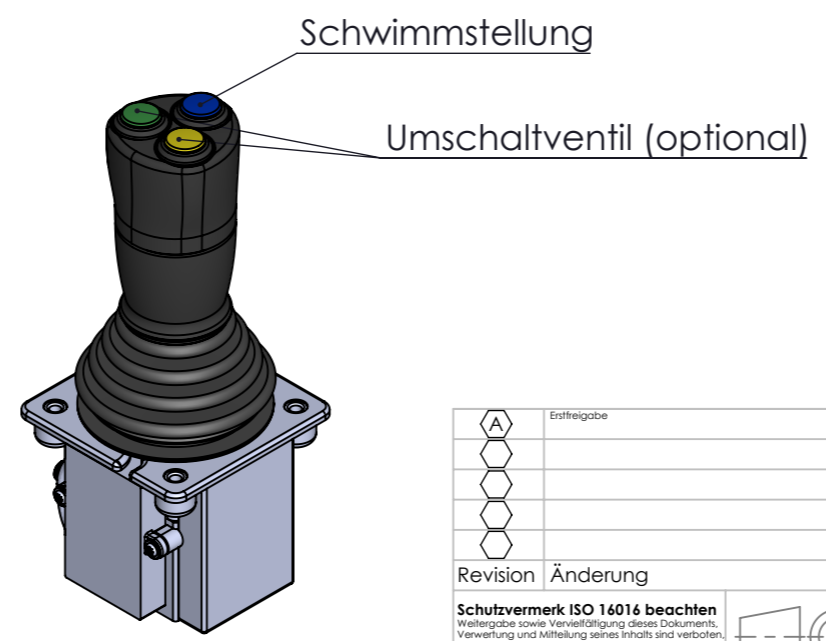

DF	07.10.2022	Bezeichnung		STB Frontlader Premium		Art. Nr.		Rev.	
Revision		Änderung		gezeichnet		T. Kaiser		14.09.2022	
Schutzvermerk ISO 16016 beachten		Maßstab		Blatt Rev		Freigegeben		D. Falb	
Wellergabe sowie Vervielfältigung dieses Dokuments, Verwertung und Mitteilung seines Inhalts sind verboten, soweit nicht ausdrücklich gestattet.		1:5		A		Name		Datum	
©Fierthbauer GmbH		Gewicht [kg]		Freigegeben		D. Falb		07.10.2022	
Kundenzeichnung		Blattformat A3		Datum		-		-	
						www.fierthbauer.de		FB2100515	



Fierthbauer GmbH
Alleenstraße 35, 73730 Esslingen
www.fierthbauer.de